



Русский

ОПИСАНИЕ
КОНСТРУКЦИИ
И ТЕХНИЧЕСКИЕ
ДААННЫЕ
ДЛЯ МОНТАЖА
ДВЕРИ БОКОВОЙ

СЕРИЯ SDN

2017

Содержание

1	ОБЛАСТЬ ПРИМЕНЕНИЯ И УСЛОВИЯ ЭКСПЛУАТАЦИИ ДВЕРИ БОКОВОЙ.....	5
2	СООТВЕТСТВИЕ ДВЕРИ БОКОВОЙ ТРЕБОВАНИЯМ НОРМАТИВНО-ТЕХНИЧЕСКИХ ДОКУМЕНТОВ	5
3	ОПИСАНИЕ КОНСТРУКЦИИ ДВЕРИ БОКОВОЙ	5
3.1	СОСТАВ СТАНДАРТНОГО КОМПЛЕКТА ДВЕРИ БОКОВОЙ	5
4	ТИПЫ ЗАПОЛНЕНИЙ ПОЛОТНА ДВЕРИ БОКОВОЙ.....	6
4.1	ЗАПОЛНЕНИЕ СЭНДВИЧ-ПАНЕЛЯМИ	6
4.2	ЗАПОЛНЕНИЕ ПАНОРАМНЫМИ СЕКЦИЯМИ.....	8
5	ДОПОЛНИТЕЛЬНАЯ КОМПЛЕКТАЦИЯ.....	9
5.1	ПАНОРАМНОЕ ОСТЕКЛЕНИЕ	9
5.2	ДОВОДЧИК	9
5.3	ПОКРЫТИЕ, СТОЙКОЕ К ЦАРАПИНАМ	9
5.4	ОКНА	10
5.5	ВЕНТИЛЯЦИОННЫЕ РЕШЕТКИ	11
6	ИНФОРМАЦИОННО-ТЕХНИЧЕСКИЕ ДОКУМЕНТЫ.....	11
7	УПАКОВКА ДВЕРИ БОКОВОЙ	11
8	ПАРАМЕТРЫ И РАЗМЕРЫ ДВЕРИ БОКОВОЙ	12
8.1	ФАСАДНАЯ СИСТЕМА	12
8.2	РАЗМЕРЫ ДВЕРИ БОКОВОЙ	12
9	МОНТАЖНЫЕ СХЕМЫ ДВЕРИ БОКОВОЙ	14
9.1	ВСТРОЕННЫЙ МОНТАЖ	14
9.2	ВСТРОЕННЫЙ МОНТАЖ С НАРУЖНЫМ УПОРОМ	15
9.3	ВСТРОЕННЫЙ МОНТАЖ С ВНУТРЕННИМ УПОРОМ	16
9.4	МОНТАЖ ЗА ПРОЕМОМ.....	17
9.5	КОМБИНИРОВАННЫЙ МОНТАЖ С НАКЛАДНЫМ ПРИТВОРОМ	18
9.6	КОМБИНИРОВАННЫЙ МОНТАЖ СО ВСТРОЕННЫМ ПРИТВОРОМ	19
10	ТЕХНИЧЕСКИЕ ТРЕБОВАНИЯ К ПРОЕМАМ	20
10.1	ОБЩИЕ ПОЛОЖЕНИЯ	20
10.2	ОПРЕДЕЛЕНИЕ РАЗМЕРОВ ПРОЕМА	20

В связи с постоянным совершенствованием конструкции двери боковой Компания «Алютех Воротные Системы» оставляет за собой право на внесение изменений и дополнений в данный документ.

Содержание данного документа не может являться основой для юридических претензий.

© 2017 Алютех Воротные Системы

1. ОБЛАСТЬ ПРИМЕНЕНИЯ И УСЛОВИЯ ЭКСПЛУАТАЦИИ ДВЕРИ БОКОВОЙ

Настоящее «Описание конструкции и технические данные для монтажа» распространяется на двери боковые, предназначенные для заполнения проемов в наружных и внутренних стенах, перегородках неотапливаемых промышленных, общественных и административных зданий и сооружений. Двери боковые не предназначены для установки во взрыво- и пожароопасных зонах зданий и сооружений, а также в качестве заполнения проемов противопожарных преград.

Вид климатического исполнения дверей боковых — У1 согласно ГОСТ 15150. Для данного климатического исполнения установлены следующие значения температуры наружного воздуха при эксплуатации:

- верхнее рабочее +40 °С;
- нижнее рабочее минус 45 °С;
- предельное верхнее рабочее +45 °С;
- предельное нижнее рабочее минус 50 °С.

Примечания.

1. Рабочие значения температуры воздуха — значения, в пределах которых обеспечивается сохранение требуемых номинальных параметров и экономически целесообразных сроков службы изделия.
2. Предельные рабочие значения температуры воздуха — значения, в пределах которых изделия могут (чрезвычайно редко и в течение не более 6 часов, а для нижнего значения температуры — 12 часов) оказаться при эксплуатации и должны при этом:
 - сохранять работоспособность, но могут не сохранять требуемых номинальных параметров;
 - после прекращения действия этих предельных рабочих значений восстанавливать требуемые номинальные параметры.

Поставка дверей боковых в пункты, расположенные в микроклиматическом районе с холодным климатом, допускается в том случае, если средняя из абсолютных годовых минимумов температура воздуха не ниже минус 45 °С.

2. СООТВЕТВИЕ ДВЕРИ БОКОВОЙ ТРЕБОВАНИЯМ НОРМАТИВНО-ТЕХНИЧЕСКИХ ДОКУМЕНТОВ

Двери боковые соответствуют требованиям:

- Регламента ЕС № 305/2011 Европейского парламента и совета Европейского союза об установлении гармонизированных условий для распространения на рынке строительной продукции;
- Технического регламента Республики Беларусь ТР 2009/013/ВУ «Здания и сооружения, строительные материалы и изделия. Безопасность»;
- СТБ 2433-2015 «Блоки дверные. Общие технические условия»;
- ГОСТ 23747 «Двери из алюминиевых сплавов. Общие технические условия»;
- Стандарта EN 14351-1 «Окна и двери. Стандарт изделия. Часть 1. Окна и наружные двери без характеристик сопротивления огню и проникновению дыма».

3. ОПИСАНИЕ КОНСТРУКЦИИ ДВЕРИ БОКОВОЙ

3.1. СОСТАВ СТАНДАРТНОГО КОМПЛЕКТА ДВЕРИ БОКОВОЙ

В состав стандартного комплекта двери боковой входят следующие элементы:

- коробка с порогом. Способ установки порога позволяет производить его замену в процессе эксплуатации без демонтажа коробки двери. Коробка двери и порог изготовлены из экструдированных профилей из алюминиевого сплава;
- полотно двери боковой. Рама полотна изготовлена из экструдированных профилей из алюминиевого сплава. В качестве заполнения рамы полотна используются двустенные стальные панели с пенополиуретановым наполнителем (сэндвич-панели) и/или панорамные секции;
- две регулируемые петли, закрепляемые в специальных пазах профиля обрамления полотна и профиля коробки двери;
- комплект врезного замка с защелкой, цилиндрическим механизмом и ключами;
- комплект нажимных ручек с накладками и крепежом.

Для герметизации притвора между полотном и коробкой применяются резиновые уплотнители на основе этиленпропилендиеновых каучуков (EPDM). Уплотнение по верхней и боковым граням полотна двустороннее, по порогу — одностороннее. В качестве дополнительного уплотнения порога используется уплотнительная щетка.

4. ТИПЫ ЗАПОЛНЕНИЙ ПОЛОТНА ДВЕРИ БОКОВОЙ

4.1. ЗАПОЛНЕНИЕ СЭНДВИЧ-ПАНЕЛЯМИ

Сэндвич-панели, применяемые для изготовления секций полотна ворот, производятся из горячеоцинкованной листовой стали с последующим нанесением защитно-декоративного полимерного покрытия. Панель заполнена экологически чистым пенополиуретаном (не содержащим фреона). Толщина панели 45 мм с оголовком особой формы, обеспечивающим высокую жесткость полотна. Панели имеют специальное уплотнение из EPDM, обеспечивающее надежную воздухопроницаемость полотна.

4.1.1. ЦВЕТОВАЯ ГАММА СЭНДВИЧ-ПАНЕЛЕЙ

Базовые цвета:

Рисунок наружной поверхности панели	Базовый цвет наружной поверхности панели		Цвет «под дерево» наружной поверхности панели	
	Woodgrain (срез дерева)	Smooth (гладкая)	Woodgrain (срез дерева)	Smooth (гладкая)
Микроволна	RAL 1015 — слоновая кость* RAL 3004 — пурпурно-красный* RAL 5010 — синий* RAL 6005 — зеленый мох* RAL 7016 — серый антрацит* RAL 8014 — коричневый* RAL 8017 — шоколадный* RAL 9006 — серебристый металлик* RAL 9016 — белый* ADS 703 — антрацит	—	—	—
S — гофр	RAL 1015 — слоновая кость* RAL 3004 — пурпурно-красный* RAL 5010 — синий* RAL 6005 — зеленый мох* RAL 7016 — серый антрацит* RAL 8014 — коричневый* RAL 8017 — шоколадный* RAL 9006 — серебристый металлик* RAL 9016 — белый* ADS 703 — антрацит	—	—	Golden Oak (золотой дуб) Dark Oak (темный дуб) Cherry (вишня)
M — гофр	RAL 8014 — коричневый* RAL 9016 — белый*	RAL 7016 — серый антрацит* RAL 9016 — белый*	—	Golden Oak (золотой дуб) Dark Oak (темный дуб) Cherry (вишня)
L — гофр	RAL 8014 — коричневый* RAL 9016 — белый*	RAL 7016 — серый антрацит* RAL 9016 — белый* ADS 703 — антрацит	—	Golden Oak (золотой дуб) Dark Oak (темный дуб) Cherry (вишня)
Филенка	RAL 8014 — коричневый* RAL 9016 — белый*	—	Golden Oak (золотой дуб) Dark Oak (темный дуб)	—

* Указанные цвета имеют близкое соответствие шкале RAL.

Наружная сторона панелей по согласованию может быть окрашена в другие цвета, имеющие близкое соответствие шкале RAL. Возможность окраски в темные цвета, цвета типа металлик, перламутровые и светоотражающие цвета рассматривается по индивидуальному запросу.

Цвет внутренней поверхности панелей — бело-серый, близкий RAL 9002 (из-за особенности конструкции панели в районе соединения двух сэндвич-панелей виден наружный стальной лист панели). По согласованию внутренняя сторона панелей может быть окрашена в другие цвета, имеющие близкое соответствие шкале RAL. В индивидуальном порядке рассматривается возможность окраски в темные цвета, цвета типа металлик, перламутровые и светоотражающие цвета. Внутренняя поверхность панели имеет тиснение woodgrain (текстура среза дерева).

При заказе нескольких элементов двери боковой в одном цвете (например, профилей обрамления, сэндвич-панелей с наружной/внутренней стороны, рам окон и декоративного элемента) возможны незначительные отклонения в оттенках. Это связано с различием свойств используемых материалов (сталь, алюминий, пластик), применением разных технологий покраски. Несущественные цветовые различия комплектующих возможны также при заказе ремонтов к ранее установленным дверям боковым.

4.1.2. ЦВЕТОВАЯ ГАММА ЭЛЕМЕНТОВ ДВЕРИ БОКОВОЙ ПРИ ЗАПОЛНЕНИИ СЭНДВИЧ-ПАНЕЛЯМИ

Базовые цвета элементов:

Наименование элемента	Цвет*
Верхний и боковые профили коробки, верхний и боковые профили рамы полотна, петли	RAL 8019 (серо-коричневый) RAL 9006 (серебристый металллик) RAL 9016 (белый)
Нижний профиль рамы полотна, профиль порога, профиль нижнего притвора	RAL 9005 (черный)
Ручки	RAL 8019 (серо-коричневый) RAL 9005 (черный) RAL 9006 (серебристый металллик) RAL 9016 (белый)

* Указанные цвета имеют близкое соответствие шкале RAL.



Рис. 1. Дверь боковая



Рис. 2. Нижняя секция двери боковой в разрезе

- 1 — профиль нижнего притвора
- 2 — профиль порога
- 3 — нижний профиль рамы
- 4 — ручка
- 5 — верхний профиль коробки
- 6 — верхний профиль рамы
- 7 — боковой профиль коробки
- 8 — петля
- 9 — боковой профиль рамы

По индивидуальному запросу верхний и боковые профили коробки, петли и профили рамы полотна могут быть окрашены в другие цвета, имеющие близкое соответствие шкале RAL или цвет ADS703. Профиль порога, нижний профиль рамы полотна и профиль нижнего притвора окрашиваются только в RAL 9005 (черный).

Соответствие цветов сэндвич-панели и элементов двери боковой:

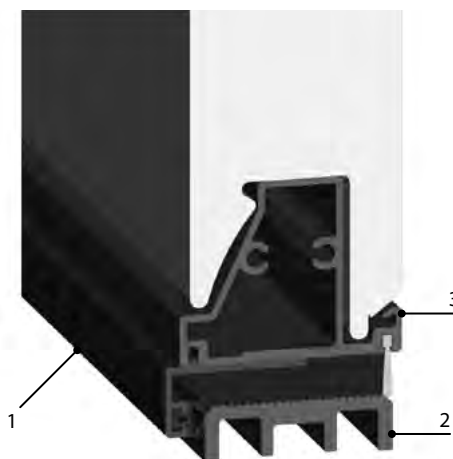
Цвет сэндвич-панели	Цвет элементов двери боковой по умолчанию*	
	Цвет профилей обрамления коробки двери боковой, петель и рамы полотна	Цвет ручек
RAL 8014 (коричневый)*, RAL 8016 (красно-коричневый)*, RAL 8017 (шоколадный)*, RAL 8019 (серо-коричневый)*, Golden Oak, Dark Oak, Cherry	RAL 8019 (серо-коричневый)	
RAL 9016 (белый)*	RAL 9016 (белый)	
Все остальные цвета	RAL 9006 (серебристый металлик)	
	Другие цвета по каталогу RAL	RAL 9005 (черный)

* Указанные цвета имеют близкое соответствие шкале RAL.

4.2. ЗАПОЛНЕНИЕ ПАНОРАМНЫМИ СЕКЦИЯМИ

Панорамная секция представляет собой рамную конструкцию, собранную из алюминиевых экструдированных профилей. Заполнение секций может производиться как светопрозрачными элементами, так и композитными/решетчатыми панелями (альтернативное заполнение).

Панорамные секции выпускаются серии AluPro.

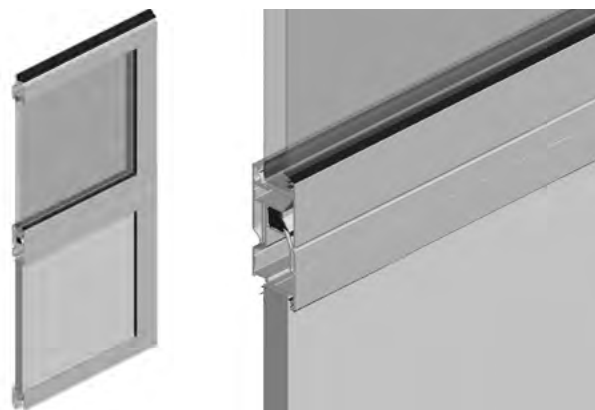

AluPro — профильная система без терморазрыва

4.2.1. ВИДЫ ЗАПОЛНЕНИЯ ПАНОРАМНЫХ СЕКЦИЙ

Заполнение секций серии AluPro светопрозрачными вставками:

- одинарная вставка из стиролакрилонитрила (SAN-стекла) толщиной 3 мм;
- двойная вставка толщиной 26 мм из стиролакрилонитрила (SAN-стекла) толщиной 2 мм (однокамерный блок 2-22-2);
- двойная вставка толщиной 26 мм из стиролакрилонитрила (SAN-стекла) толщиной 3 мм (однокамерный блок 3-20-3). Применяется при площади вставки более 0,5 м²;

Альтернативное заполнение панорамных секций AluPro, для которых выбрано одинарное остекление:

- композитная панель толщиной 3 мм, состоящая из двух алюминиевых листов с заполнением пространства между ними полиэтиленом высокого давления. Наружный и внутренний алюминиевые листы панели гладкие;
- решетка стальная тянутая из оцинкованной стали толщиной 4 мм. Поперечное сечение вентиляционных прорезей — 58%. Натуральный цвет стали;
- решетка стальная 40 × 40 мм из оцинкованной стали толщиной 4 мм. Поперечное сечение вентиляционных прорезей — 83%. Натуральный цвет стали;
- лист перфорированный алюминиевый 8–12 толщиной 1,6 мм. Перфорация: отверстия диаметром 8 мм, расстояние между отверстиями — 12 мм. Поперечное сечение вентиляционных прорезей — 40%. Натуральный цвет алюминия.

Альтернативное заполнение панорамных секций AluPro, для которых выбрано двойное остекление:

- композитная панель толщиной 26 мм, состоящая из двух алюминиевых листов с заполнением пространства между ними пенополиуретаном. Наружный и внутренний алюминиевые листы панели имеют тиснение stucco.

Двойные светопрозрачные вставки выпускаются с одним или двумя контурами герметизации. Двойной контур герметизации рекомендуется применять в случае, если параметры микроклимата в помещении могут привести к проявлению конденсата в светопрозрачных вставках.

4.2.2. ЦВЕТОВАЯ ГАММА ПАНОРАМНЫХ СЕКЦИЙ

Базовый цвет профилей панорамной секции	Цвет композитных панелей альтернативного заполнения
Секции серии AluPro	
RAL 1015 — слоновая кость*	RAL 1015 — слоновая кость*
RAL 3004 — пурпурно-красный*	RAL 3004 — пурпурно-красный*
RAL 5010 — синий*	RAL 5010 — синий*
RAL 6005 — зеленый мох*	RAL 6005 — зеленый мох*
RAL 7016 — антрацит*	RAL 7016 — антрацит*
RAL 8014 — коричневый*	RAL 8014 — коричневый*
RAL 8017 — шоколадный*	RAL 8017 — шоколадный*
RAL 9006 — серебристый металллик*	RAL 9006 — серебристый металллик*
RAL 9016 — белый*	RAL 9016 — белый*
A00-D6 — серебристый	RAL 9006 — серебристый металллик*

* Указанные цвета имеют близкое соответствие шкале RAL.

4.2.3. ЦВЕТОВАЯ ГАММА ЭЛЕМЕНТОВ ДВЕРИ БОКОВОЙ ПРИ ЗАПОЛНЕНИИ ПАНОРАМНЫМИ СЕКЦИЯМИ

Соответствие цветов панорамных секций и элементов двери боковой:

Цвет панорамной панели*	Цвет элементов двери боковой по умолчанию*	
	Цвет профилей обрамления коробки двери боковой, петель и рамы полотна	Цвет ручек
RAL 8014 (коричневый), RAL 8016 (красно-коричневый), RAL 8017 (шоколадный), RAL 8019 (серо-коричневый)	RAL 8019 (серо-коричневый)	
RAL 9016 (белый)	RAL 9016 (белый)	
Все остальные цвета	RAL 9006 (серебристый металллик)	
	Другие цвета по каталогу RAL	RAL 9005 (черный)

* Указанные цвета имеют близкое соответствие шкале RAL.

5. ДОПОЛНИТЕЛЬНАЯ КОМПЛЕКТАЦИЯ

5.1. ПАНОРАМНОЕ ОСТЕКЛЕНИЕ

В воротах с полотном из сэндвич-панелей с рисунком микроволна, S-, M- и L-гофр одна или несколько секций могут быть заменены на панорамные секции. Возможно изготовление двери боковой полностью из панорамных секций. Для остекления двери боковой применяются панорамные секции серии AluPro со светопрозрачными элементами. Цветовая гамма и варианты заполнения панорамных секций приведены в п. 4.2.

5.2. ДОВОДЧИК

Дверь боковая дополнительно может комплектоваться доводчиком рычажного типа.

5.3. ПОКРЫТИЕ, СТОЙКОЕ К ЦАРАПИНАМ

Применяется для повышения стойкости заполнения панорамных секций к механическим воздействиям. Опция доступна для боковых дверей, в составе которых имеются панорамные панели серии AluPro с двойным остеклением и одним / двумя контуром (-ами) герметизации.

5.4. ОКНА

5.4.1. ГЕОМЕТРИЧЕСКИЕ РАЗМЕРЫ ОКОН

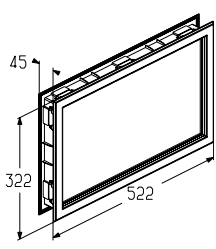
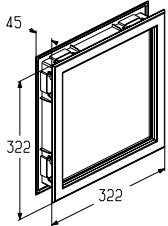
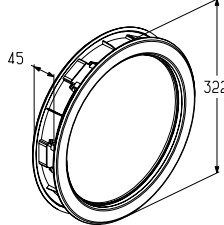
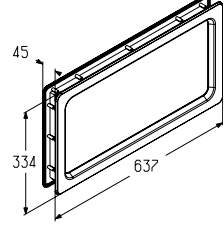
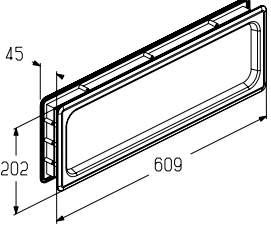
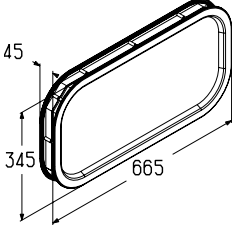
Артикул окна	Изображение и размеры	Цвет окантовочной рамки	Тип остекления
W043WH-TG		Белый	SAN-остекление прозрачное
W043WH-CG			SAN-остекление кристаллическое
W043BR-TG		Коричневый	SAN-остекление прозрачное
W043BR-CG			SAN-остекление кристаллическое
W050WH		Белый	SAN-остекление прозрачное
W050BR		Коричневый	
W060WH		Белый	Акриловое прозрачное
W060BR		Коричневый	
W046		Черный	SAN-остекление прозрачное
W085		Черный	SAN-остекление прозрачное
W095		Черный	SAN-остекление прозрачное

В качестве дополнительной опции предлагается покраска наружной окантовочной рамы окна в цвет по каталогу RAL или цвет ADS703, при этом цвет рамы окна с внутренней стороны остается неизменным — бело-серый. Опция доступна для следующих видов окон: W043WH-TG, W043WH-CG, W043BR-TG, W043BR-CG, W050WH, W050BR, W060WH, W060BR. Возможность покраски в цвета типа металл, перламутровые и светоотражающие цвета рассматривается по индивидуальному запросу. Окна W043WH-TG, W043WH-CG, W043BR-TG, W043BR-CG дополнительно могут комплектоваться декоративными вставками с рисунком Cross («крест»).

5.4.2. ОГРАНИЧЕНИЯ ПО УСТАНОВКЕ ОКОН

Окна всех артикулов, перечисленных в п. 5.3.1, устанавливаются в панели с рисунком наружной поверхности микроволна и S-гофр высотой 500 и 625 мм, М и L-гофр высотой 500 мм.

В панели с рисунком наружной поверхности М и L-гофр высотой 450 мм устанавливаются окна арт. W043WH-TG, W043WH-CG, W043BR-TG, W043BR-CG, W050WH, W050BR, W060WH, W060BR.

В панели с рисунком наружной поверхности филенка устанавливаются окна арт. W043WH-TG, W043WH-CG, W043BR-TG, W043BR-CG.

Минимальная ширина полотна двери боковой, в которую возможно установка окон:

Артикул окна	Минимальная ширина полотна двери боковой, мм
W043WH-TG, W043WH-CG, W043BR-TG, W043BR-CG	855
W050WH, W050BR	655
W060WH, W060BR	655
W046	970
W085	950
W095	1000

5.5. ВЕНТИЛЯЦИОННЫЕ РЕШЕТКИ

Тип изделия	Артикул	Цвет снаружи	Цвет изнутри	Наружные размеры, мм (шхв)	Площадь сечения прорезей, см ²
Решетка с постоянным сечением вентиляционных прорезей (белая)	VG-368WH	Белый	Белый	368×130	143
Решетка с постоянным сечением вентиляционных прорезей (черная)	VG-368BK	Черный	Белый	368×130	143
Решетка с регулировкой сечения вентиляционных прорезей (белая)	VG-368RWH	Белый	Белый	368×130	65
Решетка с регулировкой сечения вентиляционных прорезей (черная)	VG-368RBK	Черный	Белый	368×130	65

Вентиляционные решетки устанавливаются по центру панели (по высоте). Нестандартное расположение решеток должно согласовываться заказчиком в индивидуальном порядке.

6. ИНФОРМАЦИОННО-ТЕХНИЧЕСКИЕ ДОКУМЕНТЫ

Дверь боковая комплектуется табличкой и паспортом изделия.

7. УПАКОВКА ДВЕРИ БОКОВОЙ

Стандартная упаковка двери боковой включает:

- дверной блок, состоящий из коробки и полотна, навешенного на петли, упакованный в полиэтиленовую воздушно-пузырьковую пленку;
- упакованные в отдельную картонную коробку не установленные на дверь ручки, доводчик, а также ключи от замка, паспорт изделия. Коробка вкладывается в упаковку двери боковой.

8. ПАРАМЕТРЫ И РАЗМЕРЫ ДВЕРИ БОКОВОЙ

8.1. ФАСАДНАЯ СИСТЕМА

Под фасадной системой понимается реализация единого стилового решения двери боковой и секционных ворот Classic, ProPlus, AluPro, установленных в одной фасадной плоскости здания. Это обеспечивается выполнением следующих условий:

- набор секций полотна двери боковой и секций полотна ворот должен быть одинаков (расположение стыков между секциями на одном уровне);
- рисунок, тиснение и цвет секций полотна двери боковой и полотна ворот должны быть одинаковы.

8.2. РАЗМЕРЫ ДВЕРИ БОКОВОЙ

ВНИМАНИЕ! Заказываемыми размерами являются **ширина × высота проема (LW×LH)**.

8.2.1. РАЗМЕРНАЯ СЕТКА ДВЕРИ БОКОВОЙ С ЗАПОЛНЕНИЕМ СЭНДВИЧ-ПАНЕЛЯМИ С РИСУНКОМ ФИЛЕНКА.

**ВСТРОЕННЫЙ МОНТАЖ,
ВСТРОЕННЫЙ МОНТАЖ С НАРУЖНЫМ УПОРОМ,
ВСТРОЕННЫЙ МОНТАЖ С ВНУТРЕННИМ УПОРОМ,
МОНТАЖ ЗА ПРОЕМОМ,
КОМБИНИРОВАННЫЙ МОНТАЖ С НАКЛАДНЫМ ПРИТВОРОМ И ОТКРЫВАНИЕМ ВНУТРЬ,
КОМБИНИРОВАННЫЙ МОНТАЖ СО ВСТРОЕННЫМ ПРИТВОРОМ И ОТКРЫВАНИЕМ ВНУТРЬ**

Высота проема двери боковой, мм	Ширина проема двери боковой, мм						Высота панелей в двери боковой и воротах, мм	Количество панелей в двери боковой
	875	900	1000	1125	1250	Свыше 1250		
1795							425, 425, 425, 425	4
1820							450, 425, 425, 425	4
1845							450, 450, 425, 425	4
1870							450, 450, 450, 425	4
1895							450, 450, 450, 450	4
1920							475, 450, 450, 450	4
1945							475, 475, 450, 450	4
1970							475, 475, 475, 450	4
1995							475, 475, 475, 475	4
2020							500, 475, 475, 475	4
2045							500, 500, 475, 475	4
2070							500, 500, 500, 475	4
2095							500, 500, 500, 500	4
2120							525, 500, 500, 500	4
2145							525, 525, 500, 500	4
2170							525, 525, 525, 500	4
2195							525, 525, 525, 525	4
2220							425, 425, 425, 425, 425	5
2245							450, 425, 425, 425, 425	5



Возможность изготовления рассматривается по запросу.

ВНИМАНИЕ! Минимальная высота проема двери боковой для монтажа за проемом с открыванием внутрь, комбинированного монтажа с накладным/ встроенным притвором и открыванием внутрь составляет 1845 мм.

Дверь боковая с заполнением сэндвич-панелями с рисунком филленка изготавливается фиксированных размеров по высоте в соответствии с вышеприведенной таблицей. В рамках представленной размерной сетки могут быть выбраны промежуточные значения ширины проема двери боковой с шагом 5 мм.

8.2.2. РАЗМЕРНАЯ СЕТКА ДВЕРИ БОКОВОЙ С ЗАПОЛНЕНИЕМ СЭНДВИЧ-ПАНЕЛЯМИ С РИСУНКОМ ФИЛЕНКА.

КОМБИНИРОВАННЫЙ МОНТАЖ С НАКЛАДНЫМ ПРИТВОРОМ И ОТКРЫВАНИЕМ НАРУЖУ

Высота проема двери боковой, мм	Ширина проема двери боковой, мм						Высота панелей в двери боковой и воротах, мм	Количество панелей в двери боковой
	875	900	1000	1125	1250	Свыше 1250		
1810							425, 425, 425, 425	4
1835							450, 425, 425, 425	4
1860							450, 450, 425, 425	4
1885							450, 450, 450, 425	4
1910							450, 450, 450, 450	4
1935							475, 450, 450, 450	4
1960							475, 475, 450, 450	4
1985							475, 475, 475, 450	4
2010							475, 475, 475, 475	4
2035							500, 475, 475, 475	4
2060							500, 500, 475, 475	4
2085							500, 500, 500, 475	4
2110							500, 500, 500, 500	4
2135							525, 500, 500, 500	4
2160							525, 525, 500, 500	4
2185							525, 525, 525, 500	4
2210							525, 525, 525, 525	4
2235							425, 425, 425, 425, 425	5



Возможность изготовления рассматривается по запросу.

Дверь боковая с заполнением сэндвич-панелями с рисунком филленка изготавливается фиксированных размеров по высоте в соответствии с вышеприведенной таблицей. В рамках представленной размерной сетки могут быть выбраны промежуточные значения ширины проема двери боковой с шагом 5 мм.

8.2.3. РАЗМЕРНАЯ СЕТКА ДВЕРИ БОКОВОЙ С ЗАПОЛНЕНИЕМ СЭНДВИЧ-ПАНЕЛЯМИ С РИСУНКАМИ МИКРОВОЛНА, S-ГОФР, M-ГОФР, L-ГОФР, А ТАКЖЕ ПАНОРАМНЫМИ СЕКЦИЯМИ

Высота проема двери боковой, мм	Ширина проема двери боковой, мм					
	875	900	1000	1125	1250	Свыше 1250
1895						
2000						
2125						
2250						
Свыше 2250						



Возможность изготовления рассматривается по запросу.

В рамках представленной размерной сетки могут быть выбраны промежуточные значения ширины и высоты проема двери боковой с шагом 5 мм.

9. МОНТАЖНЫЕ СХЕМЫ ДВЕРИ БОКОВОЙ

Направление открывания двери боковой всегда определяется при взгляде на дверь со стороны расположения петель. Петли располагаются с той стороны, в которую открывается дверь.

9.1. ВСТРОЕННЫЙ МОНТАЖ

Направление открывания — наружу направо

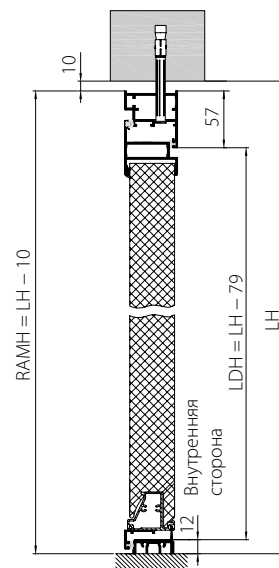
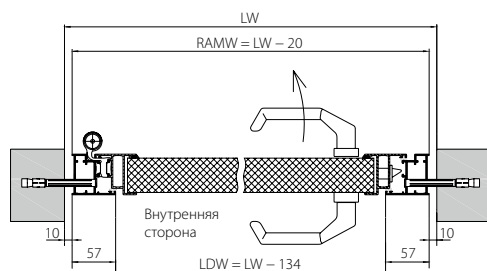

Направление открывания — наружу налево

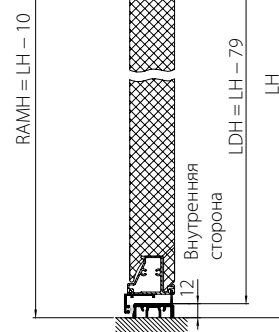
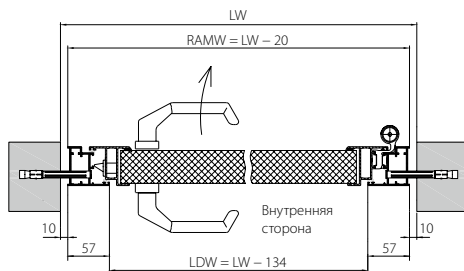

Направление открывания — внутрь направо

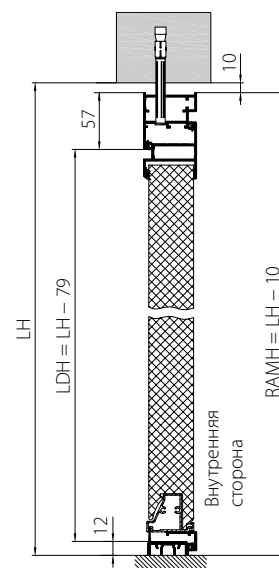
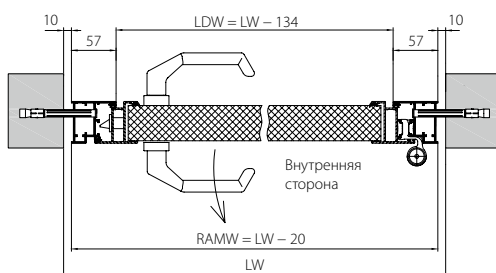

Направление открывания — внутрь налево

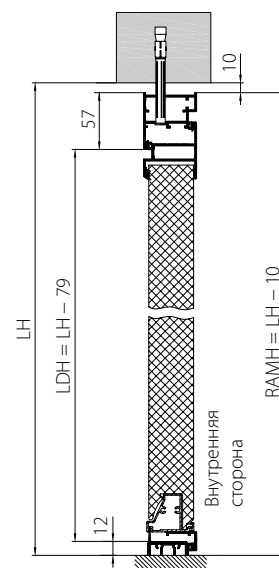
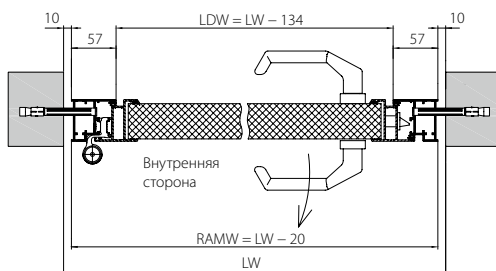

9.2. ВСТРОЕННЫЙ МОНТАЖ С НАРУЖНЫМ УПОРОМ

Направление открывания — наружу направо

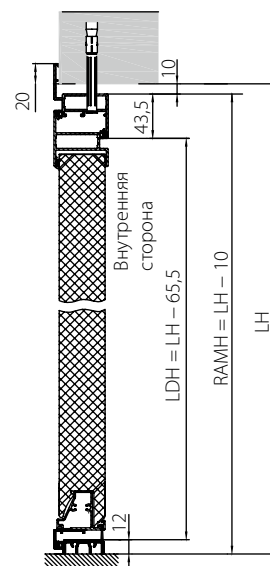
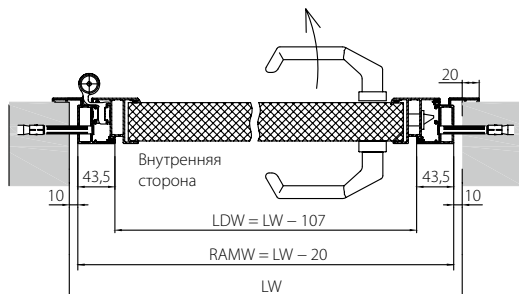

Направление открывания — наружу налево

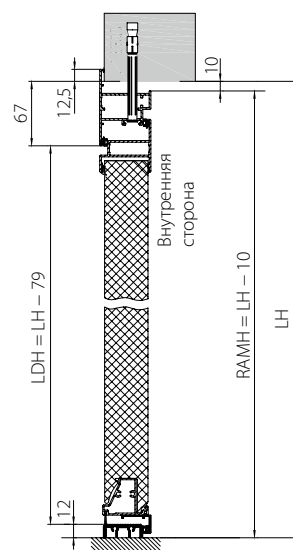
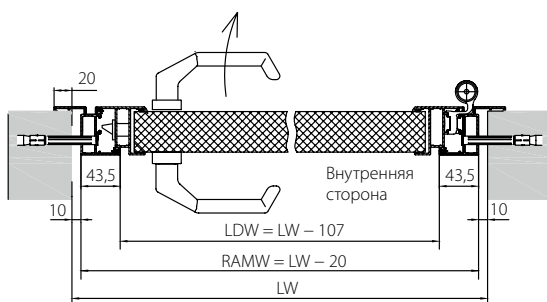

Направление открывания — внутрь направо

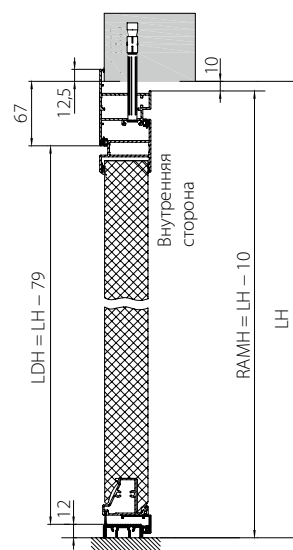
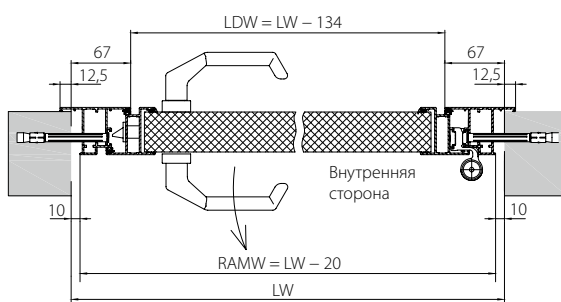

Направление открывания — внутрь налево

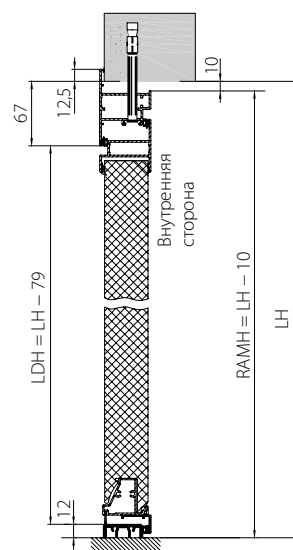
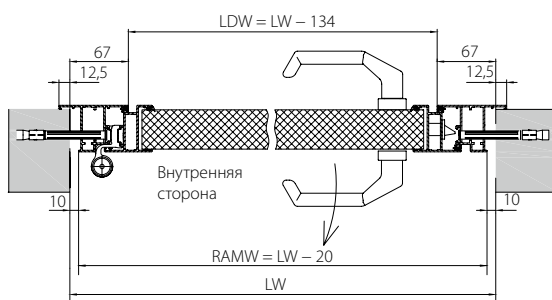

9.3. ВСТРОЕННЫЙ МОНТАЖ С ВНУТРЕННИМ УПОРОМ

Направление открывания — наружу направо

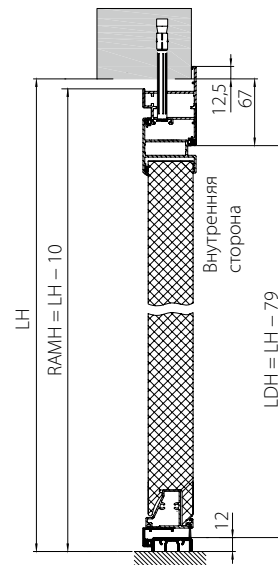
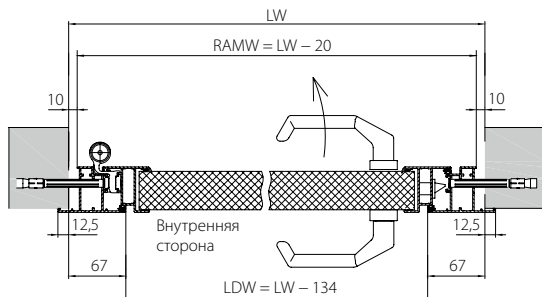

Направление открывания — наружу налево

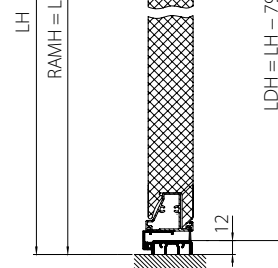
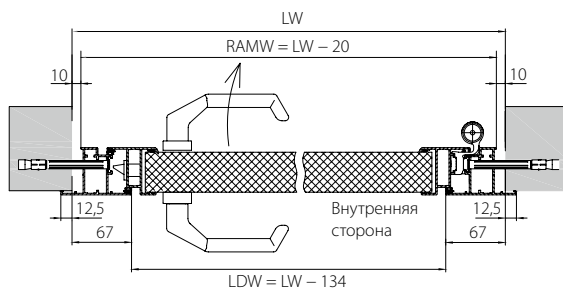

Направление открывания — внутрь направо

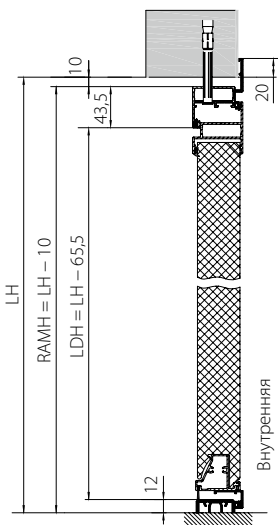
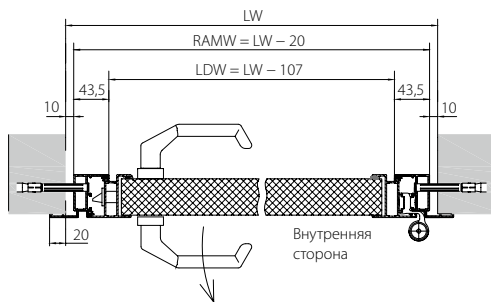

Направление открывания — внутрь налево

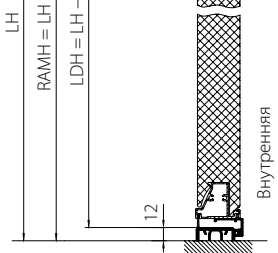
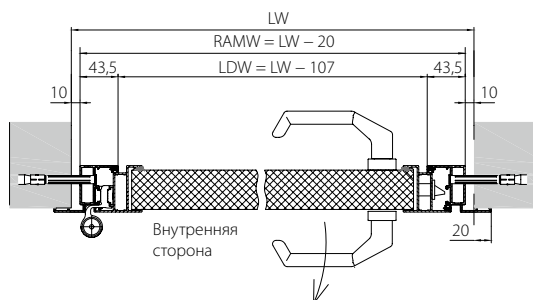

9.4. МОНТАЖ ЗА ПРОЕМОМ

Направление открывания — наружу направо

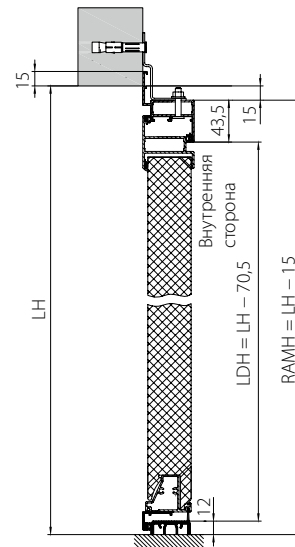
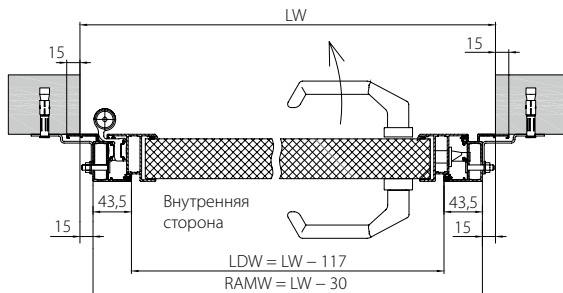

Направление открывания — наружу налево

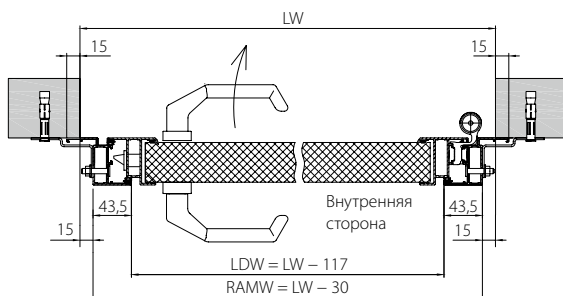

Направление открывания — внутрь направо

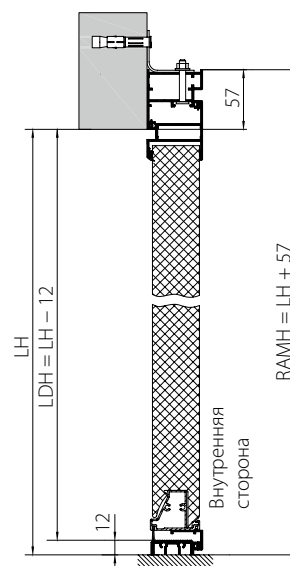
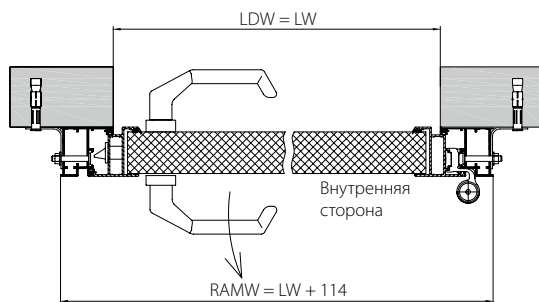

Направление открывания — внутрь налево

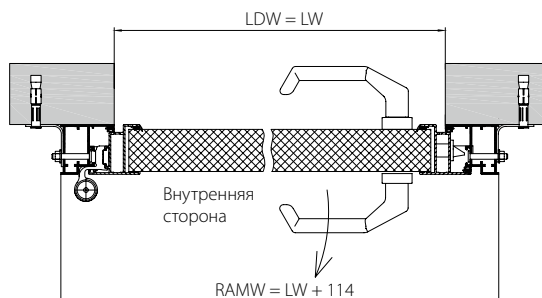

9.5. КОМБИНИРОВАННЫЙ МОНТАЖ С НАКЛАДНЫМ ПРИТВОРОМ

Направление открывания — внутрь налево

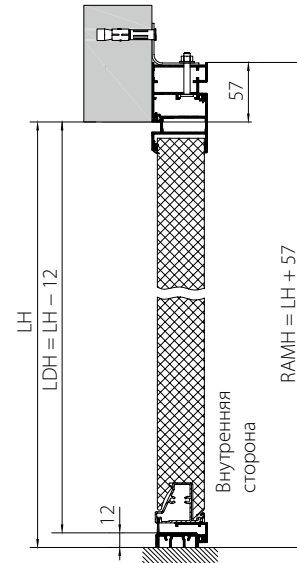
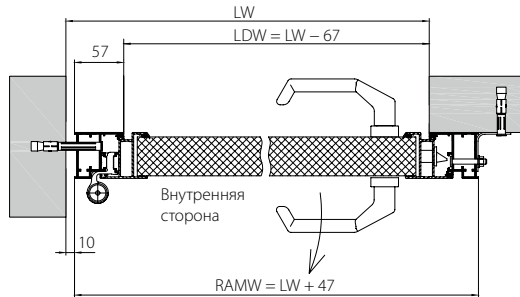

Направление открывания — внутрь направо

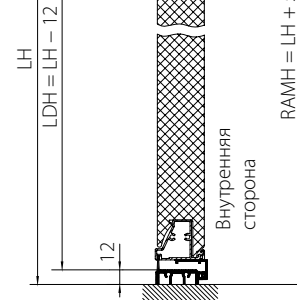
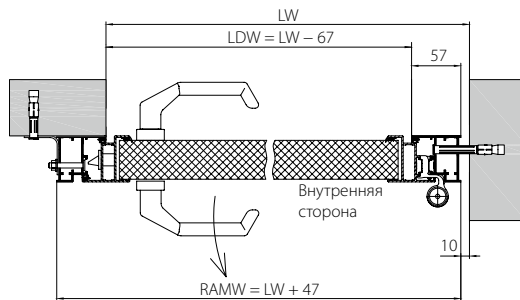

Направление открывания — наружу направо

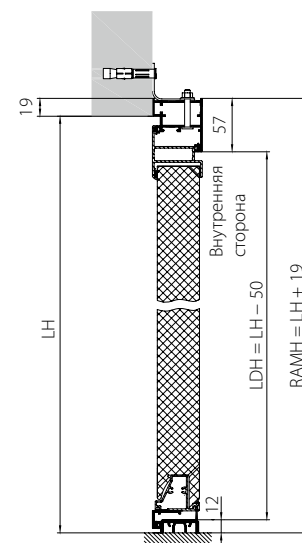
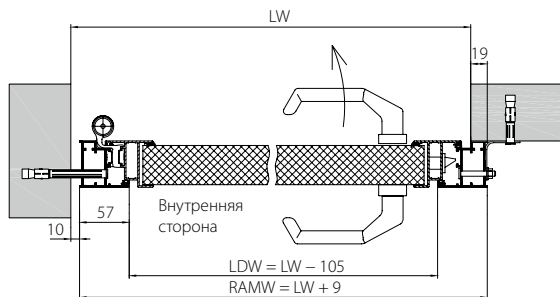

Направление открывания — наружу налево

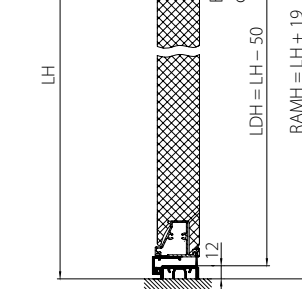
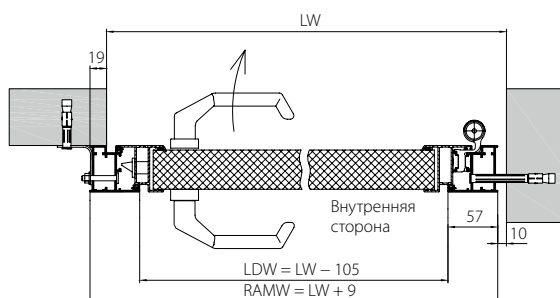

9.6. КОМБИНИРОВАННЫЙ МОНТАЖ СО ВСТРОЕННЫМ ПРИТВОРОМ

Направление открывания — внутрь направо

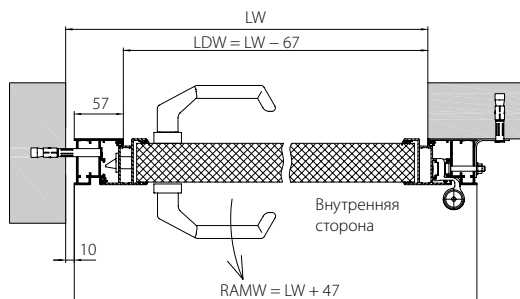

Направление открывания — внутрь налево

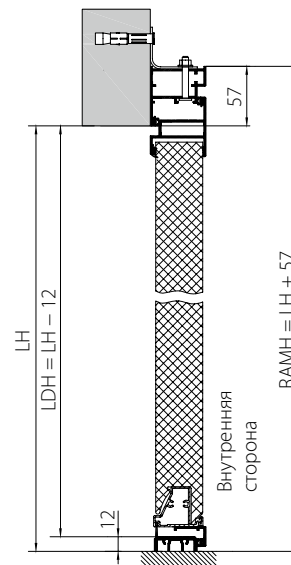
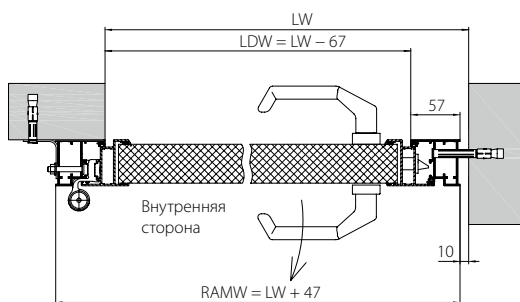

10. ТЕХНИЧЕСКИЕ ТРЕБОВАНИЯ К ПРОЕМАМ

10.1. Общие положения

Подготовленные проемы должны отвечать следующим требованиям:

- иметь прямоугольную форму;
- кромки и поверхности наружных и внутренних откосов не должны иметь сколов, раковин, наплывов штукатурного раствора, трещин и других повреждений высотой (глубиной) более 5 мм, дефектные места должны быть зашпаклеваны водостойкими составами;
- поверхности, имеющие масляные загрязнения, должны быть обезжирены;
- рыхлые, осыпающиеся участки поверхностей должны быть упрочнены (обработаны связующими составами);
- отклонения рабочих поверхностей от вертикали и горизонтали не должны превышать 1,5 мм/м, но не более 5 мм по всей ширине или высоте проема;
- на боковых поверхностях проема должны быть нанесены отметки нулевого уровня (уровня чистого пола). Все размеры по высоте определяются от нулевых меток.

10.2. Определение размеров проема

Замеры высоты проема h производятся справа, слева и посередине проема, ширины b — сверху, снизу и посередине. Наибольшие из размеров по высоте (LH) и ширине (LW) проема являются определяющими при заказе дверей для монтажа за проемом. Наименьшие из размеров по высоте (LH) и ширине (LW) проема являются определяющими при заказе дверей для встраенного монтажа.

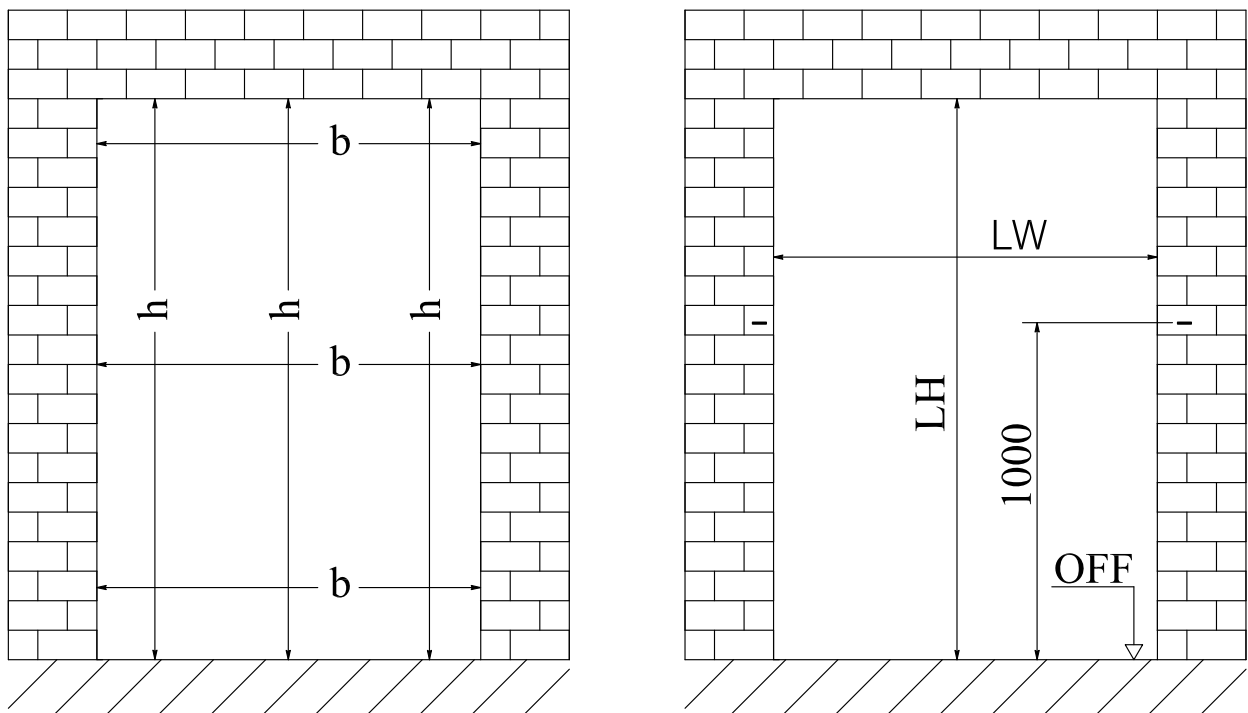

LW — ширина проема в свету;

LH — высота от поверхности чистого пола до нижнего края перемычки проема;

OFF — поверхность чистого пола.



ул. Селицкого, 10-508
220075, Республика Беларусь, г. Минск
Тел. +375 (17) 330 11 00
Факс +375 (17) 330 11 01
www.alutech-group.com

10-508, Selitskogo str.
220075, Minsk, Republic of Belarus
Tel. +375 (17) 330 11 00
Fax +375 (17) 330 11 01
www.alutech-group.com